



Klimdriehoek

www.jindl.nl



Dit pakket bevat:

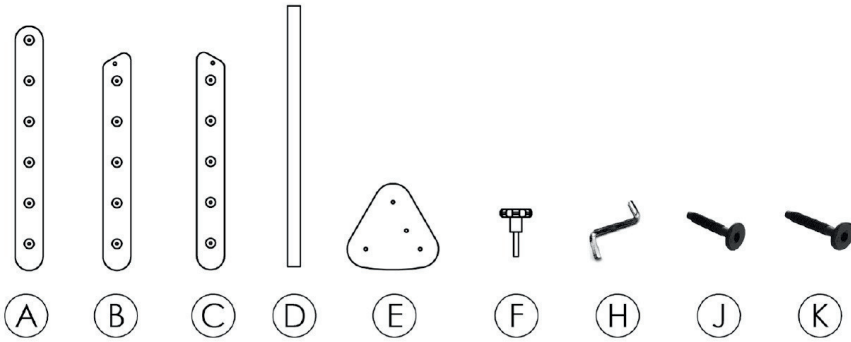

- A HOUTEN ZIJKANT 1 (2X)
- B HOUTEN ZIJKANT 2 (1X)
- C HOUTEN ZIJKANT 3 (1X)
- D HOUTEN KLIMSPOREN (11X)
- E BEVESTIGINGSDRIEHOEK (2x)

- F DRAAIKNOP ZWART (2X)
- H INBUSSLEUTEL (1X)
- J KORTE SCHROEVEN (16X)
- K LANGE SCHROEVEN (6X)

Montage



- Te monteren door een volwassene! LET OP! Bevat kleine en scherpe elementen.
- Het gebruik van een schroefmachine is handig. Gebruik wel op lage kracht.
- Volg onderstaande stappen:

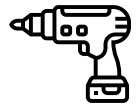

Instructies

- Volg de stappen hiernaast.
- Neem houten zijkant (B) en houten zijkant (C). Schroef de onderste houten klimsporen (D) vast met korte schroeven (J).
- **Let op! de bovenste stang nog niet schroeven!**

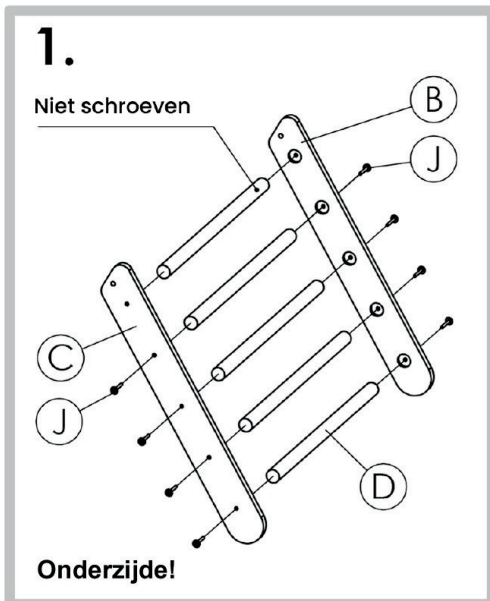

2.

Niet schroeven

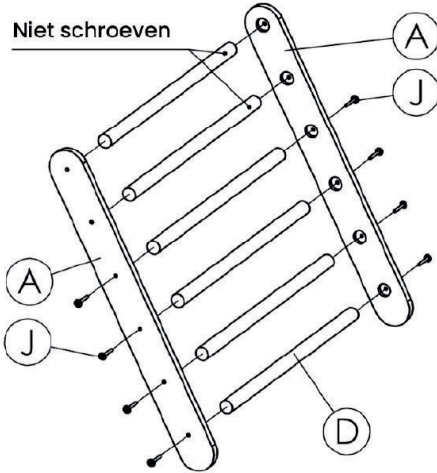

Onderzijde!



- Neem bij stap 2 de houten zijkanen (A) en schroef de onderste 4 klimsporen (D) vast met schroeven (J).
- **Let op! de bovenste 2 stangen nog niet schroeven!**



Kom je er niet uit? Schakel dan de Jindl hulplijn in. Stuur een WhatsApp bericht en we helpen je verder!
+31 (0)651198327

3.

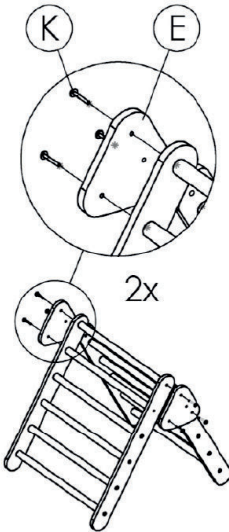

4.

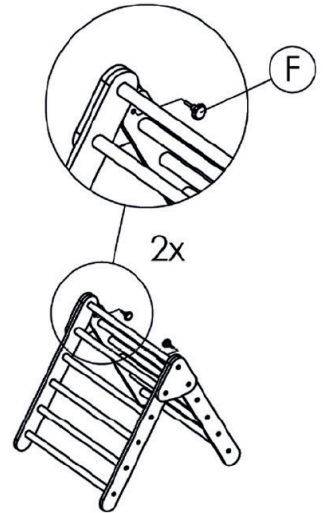

Monteer bij stap 3 de bevestigingsdriehoeken (E) met de lange schroeven (K) zoals aangegeven op de afbeelding. Doe dit aan beide zijden.

Nu kun je de driehoek verstevigen door de draaiknop zwart (F) te plaatsen. Als je de klimdriehoek wilt inklappen, draai je deze schroef los.

Regels voor veilig gebruik

We zijn blij dat je voor Jindl gekozen hebt. Onze producten voldoen aan de hoogste veiligheidseisen en volgen de Europese EN71 norm voor veilig speelgoed. We vertellen je graag meer over de klimdriehoek en veilig gebruik ervan. Heb je vragen neem dan contact met ons op via info@jindl.nl



Algemeen

- Aanbevolen leeftijd: vanaf 9 maanden (onder constante begeleiding van een volwassene)
- Maximaal draagvermogen: 50 kilogram
- Dit product is ontworpen om binnen te gebruiken. Buiten gebruiken kan bij droge weersomstandigheden.

Controle voor gebruik

- De klimdriehoek mag pas gebruikt worden na volledige assemblage (zie montagehandleiding).
- Controleer of alle schroeven stevig zijn aangedraaid en herhaal deze controle regelmatig.
- Controleer voor gebruik of de zwarte draaiknop stevig is aangedraaid om ongewenst inklappen te voorkomen.

Veiligheidsinstructies

- **Supervisie** - Zorg altijd voor voldoende begeleiding en supervisie. Zeker bij jonge kinderen. Uitleg- Het is belangrijk om, vooral aan jonge kinderen, het beoogde gebruik van de Jindl klimdriehoek uit te leggen.
- **Draagvermogen** - Het maximale (goedgekeurde) draagvermogen per stang is 50 kilogram.
- **Schoeisel** - Let bij het gebruik van de driehoek op het schoeisel van het kind. Klimmen is het makkelijkst met blote voeten of sokken met een anti-sliplaag.
- **Oppervlakte** - Alleen te gebruiken op een vlakke ondergrond. Om beschadiging van de vloer of wegglijden van het klimrek te voorkomen raden we aan gebruik te maken van een speelmat of tapijt.
- **Ruimte** - Zorg ervoor dat zich binnen 2 meter rondom de klimdriehoek geen gevaarlijke obstakels bevinden waaraan een kind zich kan bezeren.

Bij gebruik van glijbaan

- LET OP! Bevestig de glijbaan niet op de bovenste stang, maar een daaronder of lager. Zie afbeelding hieronder voor veilig gebruik.
- Gebruik onder supervisie van een volwassene.
- Zorg ervoor dat de glijbaan is vastgezet met de meegeleverde veiligheidsbandjes.
- Zorg voor voldoende ruimte aan het einde van de glijbaan om botsingen te voorkomen.



Jindl - Bjørn Products BV
De Immenhorst 5a
7041KE 's-Heerenberg
Nederland

Artikelnummer 9705860 - 9705861

